

BUPATI BATANG
PROVINSI JAWA TENGAH
PERATURAN BUPATI BATANG
NOMOR 91 TAHUN 2019
TENTANG
PENYUSUNAN PETA PROSES BISNIS
PEMERINTAH KABUPATEN BATANG
DENGAN RAHMAT TUHAN YANG MAHA ESA
BUPATI BATANG,

- Menimbang** :
- a. bahwa dalam rangka mewujudkan hubungan kerja yang efektif dan efisien antar Perangkat Daerah di Lingkungan Pemerintah Kabupaten Batang, perlu menyusun Peta Proses Bisnis;
 - b. bahwa berdasarkan pertimbangan sebagaimana dimaksud dalam huruf a, perlu menetapkan Peraturan Bupati tentang Penyusunan Peta Proses Bisnis Pemerintah Kabupaten Batang;
- Mengingat** :
1. Undang-Undang Nomor 9 Tahun 1965 tentang Pembentukan Daerah Tingkat II Batang dengan mengubah Undang-Undang Nomor 13 Tahun 1950 tentang Pembentukan Daerah-Daerah Kabupaten Dalam Lingkungan Propinsi Jawa Tengah (Lembaran Negara Republik Indonesia Tahun 1965 Nomor 52, Tambahan Lembaran Negara Republik Indonesia Nomor 2757);
 2. Undang-Undang Nomor 23 Tahun 2014 tentang Pemerintahan Daerah (Lembaran Negara Republik Indonesia Tahun 2014 Nomor 244, Tambahan Lembaran Negara Republik Indonesia Nomor 5587) sebagaimana telah diubah beberapa kali terakhir dengan Undang-Undang Nomor 9 Tahun 2015 tentang Perubahan Kedua Atas Undang-Undang Nomor 23 Tahun 2014 tentang Pemerintahan Daerah (Lembaran Negara Republik Indonesia Tahun 2015 Nomor 58, Tambahan Lembaran Negara Republik Indonesia Nomor 5679);
 3. Undang-Undang Nomor 30 Tahun 2014 tentang Administrasi Pemerintahan (Lembaran Negara Republik Indonesia Tahun 2014 Nomor 292, Tambahan Lembaran Negara Republik Indonesia Nomor 5601);
 4. Peraturan Pemerintah Nomor 21 Tahun 1988 tentang Perubahan Batas Wilayah Kotamadya Daerah Tingkat II Pekalongan, Kabupaten Daerah Tingkat II Pekalongan, dan Kabupaten Daerah Tingkat II Batang (Lembaran Negara Republik Indonesia Tahun 1988 Nomor 42, Tambahan Lembaran Negara Republik Indonesia Nomor 3381);

5. Peraturan Menteri Pendayagunaan Aparatur Negara dan Reformasi Birokrasi Nomor 19 Tahun 2018 tentang Penyusunan Peta Proses Bisnis Instansi Pemerintah (Berita Negara Republik Indonesia Tahun 2018 Nomor 411);

MEMUTUSKAN:

Menetapkan : PERATURAN BUPATI TENTANG PENYUSUNAN PETA PROSES BISNIS PEMERINTAH KABUPATEN BATANG.

BAB I KETENTUAN UMUM

Pasal 1

Dalam Peraturan Bupati ini, yang dimaksud dengan:

1. Daerah adalah Kabupaten Batang.
2. Pemerintah Daerah adalah Bupati dan Perangkat Daerah sebagai unsur penyelenggara Pemerintahan Daerah.
3. Bupati adalah Bupati Batang.
4. Sekretaris Daerah adalah Sekretaris Daerah Kabupaten Batang.
5. Bagian Organisasi adalah Bagian Organisasi Sekretariat Daerah Kabupaten Batang.
6. Perangkat Daerah adalah unsur pembantu Bupati dan Dewan Perwakilan Rakyat Daerah dalam penyelenggaraan urusan pemerintahan yang menjadi kewenangan daerah.
7. Peta Proses Bisnis adalah diagram yang menggambarkan hubungan kerja yang efektif dan efisien antar unit organisasi untuk menghasilkan kinerja sesuai dengan tujuan pendirian organisasi agar menghasilkan keluaran yang bernilai tambah bagi pemangku kepentingan.
8. *Supplier* adalah unit organisasi yang menyediakan *input* untuk suatu proses.
9. *Input* adalah sumber daya yang akan digunakan dalam suatu proses.
10. Proses adalah serangkaian tahapan yang mengubah *input* menjadi *output*.
11. *Output* adalah sumber daya yang dihasilkan dari suatu proses.
12. *Customer* adalah unit organisasi yang menerima output dari suatu proses.
13. Instansi Pemerintah adalah Instansi Pemerintah Pusat dan Instansi Pemerintah Daerah.

BAB II MAKSUD, TUJUAN DAN MANFAAT

Bagian Kesatu Maksud dan Tujuan

Pasal 2

- (1) Maksud penyusunan Peta Proses Bisnis Pemerintah Kabupaten Batang untuk menggambarkan hubungan kerja antar Perangkat Daerah dalam melaksanakan Visi, Misi, Tujuan dan Strategi Pemerintah Kabupaten Batang.

- (2) Tujuan Penyusunan Peta Proses Bisnis Pemerintah Kabupaten Batang sebagai berikut:
- a. pelaksanaan tugas dan fungsi secara efektif dan efisien;
 - b. mudah mengkomunikasikan secara internal atau eksternal tentang pencapaian Visi dan Misi Pemerintah Kabupaten Batang;
 - c. memiliki aset pengetahuan yang mengintegrasikan dan mendokumentasikan secara rinci mengenai proses bisnis yang dilakukan untuk mencapai Visi, Misi, Tujuan, dan Strategi Pemerintah Kabupaten Batang, sebagai dasar pengambilan keputusan strategis pengembangan Perangkat Daerah, sumber daya manusia, dan penilaian kinerja.

Bagian Kedua Manfaat

Pasal 3

Manfaat Peta Proses Bisnis adalah:

- a. mudah melihat potensi masalah yang ada di dalam pelaksanaan suatu proses sehingga solusi penyempurnaan proses lebih terarah; dan
- b. memiliki standar pelaksanaan pekerjaan sehingga memudahkan dalam mengendalikan dan mempertahankan kualitas pelaksanaan pekerjaan.

BAB III RUANG LINGKUP

Pasal 4

Ruang lingkup penyusunan Peta Proses Bisnis Pemerintah Kabupaten Batang meliputi seluruh kegiatan di Lingkungan Pemerintah Kabupaten Batang sesuai dengan dokumen rencana strategis dan rencana kerja Pemerintah Daerah.

BAB IV PRINSIP PENYUSUNAN PETA PROSES BISNIS

Pasal 5

Penyusunan Peta Proses Bisnis harus memenuhi beberapa prinsip sebagai berikut:

- a. definitif, yakni suatu peta proses bisnis harus memiliki batasan, masukan, serta keluaran yang jelas;
- b. urutan, yakni suatu peta proses bisnis harus terdiri atas aktivitas yang berurutan sesuai waktu dan ruang;
- c. pelanggan atau pengguna layanan, yakni pelanggan akhir menerima hasil dari proses lintas Perangkat Daerah;
- d. nilai tambah, yakni transformasi yang terjadi dalam proses harus memberikan nilai tambah pada penerima;
- e. keterkaitan, yakni suatu proses tidak dapat berdiri sendiri, melainkan harus terkait dalam suatu struktur organisasi;
- f. fungsi silang, yakni suatu proses mencakup hasil kerja sama beberapa fungsi Perangkat Daerah;
- g. sederhana representatif, yakni mewakili seluruh aktivitas Pemerintah Daerah tanpa terkecuali dan digambarkan secara sederhana; dan
- h. konsensus subyektif, yakni disepakati oleh seluruh Perangkat Daerah.

BAB V TAHAPAN

Pasal 6

- (1) Tahapan Penyusunan Peta Proses Bisnis Pemerintah Kabupaten Batang yakni:
 - a. persiapan dan perencanaan;
 - b. pengembangan;
 - c. penerapan/implementasi; dan
 - d. pemantauan dan evaluasi.
- (2) Tahapan persiapan dan perencanaan sebagaimana dimaksud dalam ayat (1) huruf a meliputi pengumpulan informasi dan pengorganisasian.
- (3) Tahapan pengembangan sebagaimana dimaksud dalam ayat (1) huruf b meliputi penyusunan Peta Proses Bisnis menggunakan level atau tingkatan dan menggunakan jenis gambar peta.
- (4) Tahapan penerapan/implementasi sebagaimana dimaksud dalam ayat (1) huruf c meliputi pengesahan, pendistribusian, penyimpanan, penempatan dan pemanfaatan serta perubahan Peta Proses Bisnis.
- (5) Tahapan pemantauan dan evaluasi sebagaimana dimaksud dalam ayat (1) huruf d meliputi pemantauan dan evaluasi dokumen Peta Proses Bisnis.
- (6) Tahapan penyusunan Peta Proses Bisnis sebagaimana dimaksud dalam ayat (1) tercantum dalam Lampiran yang merupakan bagian tidak terpisahkan dari Peraturan Bupati ini.

Pasal 7

Peta Proses Bisnis Pemerintah Kabupaten Batang sebagaimana dimaksud dalam Pasal 6 ditetapkan dengan Keputusan Bupati.

BAB VI MONITORING DAN EVALUASI

Pasal 8

- (1) Monitoring dan evaluasi penyusunan dan pelaksanaan peta proses bisnis dilakukan oleh Kepala Bagian Organisasi dan melaporkan hasilnya kepada Bupati.
- (2) Hasil monitoring dan evaluasi sebagaimana dimaksud pada ayat (1) dilaporkan kepada Menteri Pendayagunaan Aparatur Negara dan Reformasi Birokrasi.

**BAB VII
KETENTUAN PENUTUP**

Pasal 9

Peraturan Bupati ini mulai berlaku pada tanggal diundangkan.

Agar setiap orang mengetahuinya, memerintahkan pengundangan Peraturan Bupati ini dengan penempatannya dalam Berita Daerah Kabupaten Batang.

Ditetapkan di Batang
pada tanggal 30 Desember 2019

BUPATI BATANG,

ttd

WIHAJI

Diundangkan di Batang
pada tanggal 30 Desember 2019

SEKRETARIS DAERAH KABUPATEN BATANG,

ttd

NASIKHIN

BERITA DAERAH KABUPATEN BATANG TAHUN 2019 NOMOR 91

Salinan sesuai dengan aslinya,
KEPALA BAGIAN HUKUM,

ttd

AGUS JAELANI MURSIDI, SH.,M.Hum
Pembina Tingkat I
NIP. 19650803 199210 1 001

LAMPIRAN
PERATURAN BUPATI BATANG
NOMOR 91 TAHUN 2019
TENTANG
PENYUSUNAN PETA PROSES BISNIS
PEMERINTAH KABUPATEN BATANG

TAHAPAN PENYUSUNAN PETA PROSES BISNIS PEMERINTAH
KABUPATEN BATANG

1. Tahap Persiapan dan Perencanaan

a. Persiapan

Langkah awal penyusunan Peta Proses Bisnis yaitu melakukan inventarisasi rencana kerja jangka panjang, rencana kerja tahunan, visi, misi, tujuan dan sasaran kinerja Pemerintah Kabupaten Batang sehingga dapat diketahui aktivitas- aktivitas dan atau proses kerja yang ada. Proses kerja/aktivitas tersebut kemudian dikategorikan ke dalam kelompok (*folder*) kegiatan. Dalam pengelompokan seluruh aktivitas/proses kerja/kegiatan yang dilakukan oleh Pemerintah Kabupaten Batang memperhatikan 3 (tiga) prinsip yaitu:

- 1) kegiatan bukan berdasarkan perangkat daerah;
- 2) merupakan seluruh kegiatan/aktivitas/proses kerja yang dilakukan Pemerintah Kabupaten Batang; dan
- 3) sederhana dan mudah diimplementasikan.

b. Perencanaan

Perencanaan penyusunan Peta Proses Bisnis meliputi pengumpulan informasi dan pengorganisasian:

1) Pengumpulan informasi.

Tahap pengumpulan informasi terdiri dari informasi primer dan informasi sekunder. Informasi primer dan informasi sekunder adalah informasi yang didapatkan melalui proses wawancara langsung kepada penanggung jawab proses dan informasi yang didapat melalui dokumen rencana strategis, laporan kinerja, tugas dan fungsi Perangkat Daerah. Informasi yang dibutuhkan sebelum menyusun peta proses bisnis antara lain informasi terkait dengan *supplier*, *input*, proses, *output*, dan *customer*.

2) Pengorganisasian.

Tahap pengorganisasian, antara lain:

- a) tahapan proses penyusunan peta proses bisnis Pemerintah Kabupaten Batang dilakukan oleh kelompok kerja yang terintegrasi dalam tim Reformasi Birokrasi yang dipimpin oleh Sekretaris Daerah; dan
- b) secara struktural dan fungsional peta proses bisnis Pemerintah Kabupaten Batang disusun oleh Bagian Organisasi yang menangani urusan di bidang tata laksana.

2. Tahap Pengembangan

Dalam tahap pengembangan akan dilakukan penyusunan Peta Proses Bisnis Perangkat Daerah atau *business process mapping*. Untuk dapat membangun pemetaan Proses Bisnis Perangkat Daerah yang representatif, maka diperlukan pengetahuan dan pemahaman mengenai proses yang akan dipetakan.

Untuk memudahkan penggambaran Peta Proses Bisnis, maka dapat dibedakan menjadi beberapa level atau tingkatan (level 0, level 1, level 2, dan selanjutnya) atau jenis gambar peta yaitu peta proses, subproses, relasi, dan lintas fungsi.

a. Penyusunan Peta Proses Bisnis menggunakan level atau tingkatan.

Peta Proses Bisnis Pemerintah Kabupaten Batang merupakan keseluruhan rangkaian alur kerja yang saling berhubungan dalam rangka mencapai visi, misi, dan tujuan. Penyusunan Peta Proses Bisnis dimulai dari visi, misi, dan tujuan yang kemudian diturunkan ke dalam fungsi dan proses bisnis untuk mencapainya. Masing-masing peta proses bisnis yang teridentifikasi kemudian dijabarkan lebih lanjut ke dalam peta proses bisnis level berikutnya yang merupakan rangkaian aktivitas yang logis dalam satu proses bisnis tersebut. Jumlah level peta proses bisnis sangat tergantung pada kompleksitas dari masing-masing proses bisnis.

Tahapan penyusunan Peta Proses Bisnis Pemerintah Kabupaten Batang meliputi:

- 1) mengidentifikasi ruang lingkup Program dan Kegiatan Perangkat Daerah yang akan dipetakan berdasarkan mandat dari visi, misi, dan tujuan Pemerintah Kabupaten Batang;
- 2) mengidentifikasi fungsi berdasarkan analisis dokumen pendukung dan analisis visi, misi, serta tujuan;
- 3) setiap fungsi yang telah diidentifikasi selanjutnya dijabarkan menjadi beberapa proses bisnis untuk mendukung pelaksanaan fungsi tersebut;
- 4) hirarki proses bisnis merupakan sebuah rangkaian dari aktivitas satu ke aktivitas berikutnya yang dapat digambarkan berikut ini:

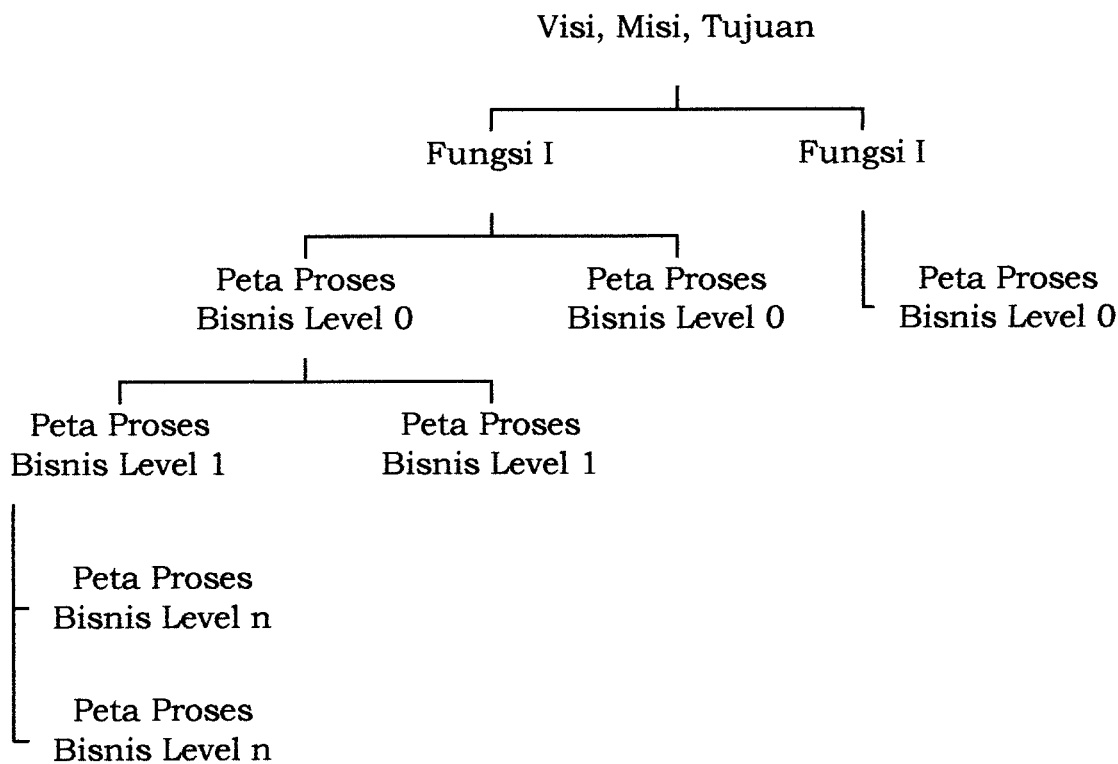

Gambar 1

Kerangka Peta Proses Bisnis Menggunakan Level atau Tingkatan

b. Peta proses bisnis Pemerintah Kabupaten Batang, berdasarkan tingkatannya dimulai dari peta proses bisnis level 0, level 1, sampai dengan peta proses bisnis level ke n, dapat dijelaskan sebagai berikut:

1) Level 0

Merupakan peta proses bisnis yang memuat seluruh proses bisnis Pemerintah Kabupaten Batang yang terdiri dari proses bisnis utama, proses bisnis manajemen, dan proses bisnis pendukung. Peta proses bisnis level 0 merupakan turunan langsung dari visi, misi, serta tujuan yang ingin dicapai. Di dalam menentukan peta proses bisnis level 0, mengacu kepada dokumen rencana strategis dan rencana kerja Pemerintah Daerah yang menggambarkan keluaran utama yang dibutuhkan oleh pemangku kepentingan.

a) Proses Inti

Proses inti merupakan proses yang menciptakan aliran nilai utama dengan kriteria sebagai berikut:

1. berperan langsung dalam memenuhi kebutuhan pengguna eksternal dan internal Pemerintah Kabupaten Batang;
2. berpengaruh langsung terhadap keberhasilan Pemerintah Kabupaten Batang dalam mencapai visi, misi, dan strategi Perangkat Daerah; dan
3. memberikan respon langsung terhadap permintaan dan memenuhi kebutuhan pengguna.

b) Proses Pendukung

Proses pendukung adalah proses untuk mengelola operasional dari suatu sistem dan memastikan proses inti berjalan dengan baik. Proses pendukung memenuhi kriteria sebagai berikut:

1. memenuhi kebutuhan pengguna internal; dan
2. memberikan dukungan atas aktivitas pada proses inti.

c) Proses Lainnya

Proses lainnya adalah proses yang tidak memiliki kaitan langsung dengan proses inti namun menghasilkan nilai manfaat bagi pemangku kepentingan eksternal. Proses lainnya memiliki kriteria yang memungkinkan aktivitas pada proses berjalan lebih optimal.

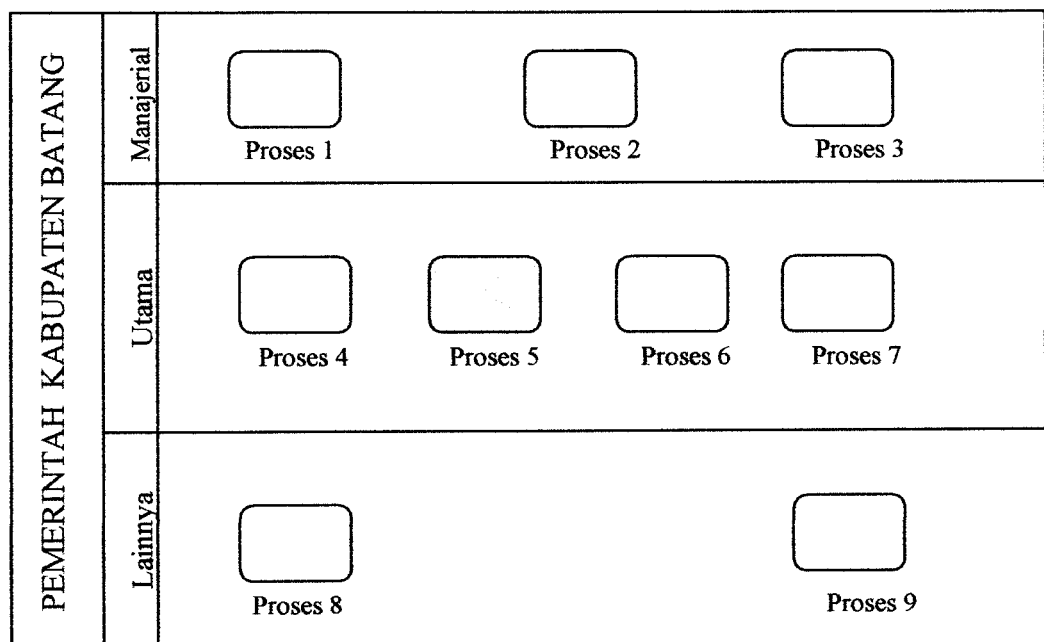

Gambar 2
Contoh Peta Proses Bisnis Level 0

d) Level 1

Merupakan penjabaran lebih rinci dari peta proses bisnis level 0. Pada level ini digambarkan proses rinci yang dilakukan oleh masing-masing proses di level 0. Level 1 menggambarkan peta proses bisnis yang dilakukan oleh Perangkat Daerah dan keterhubungan antara satu proses dengan proses lainnya.

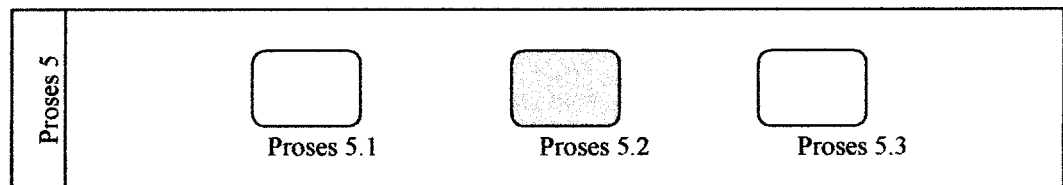

Gambar 3
Contoh Peta Proses Bisnis Level 1

e) Level Selanjutnya (Level n)

Merupakan penjabaran lebih rinci dari masing-masing proses yang ada di level 1.

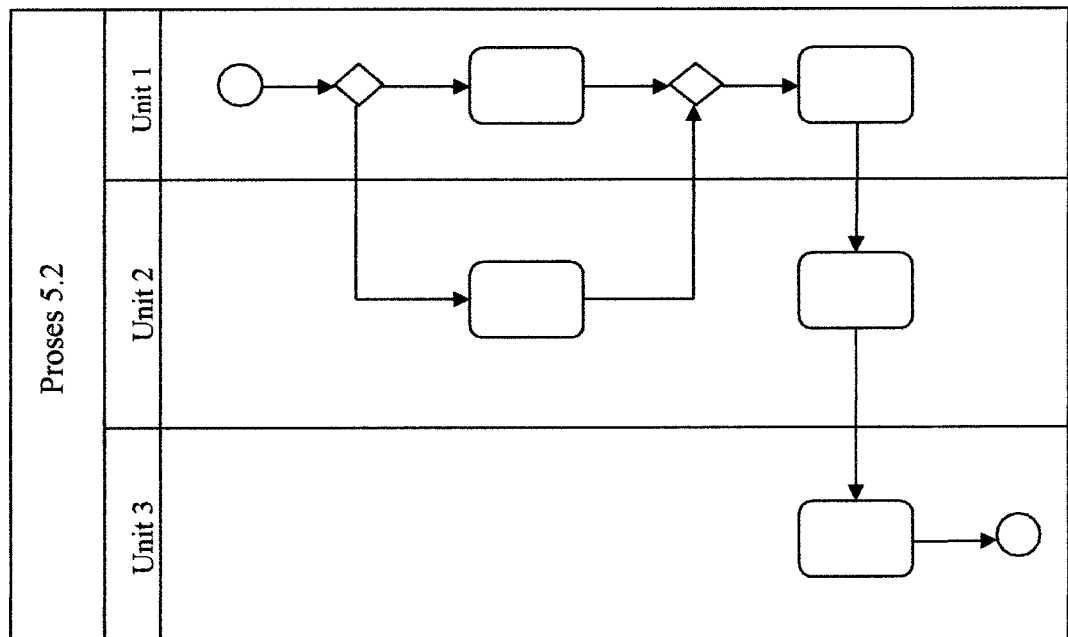

Gambar 4
Contoh Peta Proses Bisnis Level Selanjutnya (Level n)

c. Penyusunan Peta Proses Bisnis menggunakan jenis gambar peta.

Peta proses bisnis yang digambarkan berdasarkan jenis gambar peta terdiri atas peta proses, peta subproses, peta hubungan, dan peta lintas fungsi. Tahap-tahap yang dapat ditempuh untuk memetakan proses di dalam sebuah organisasi menggunakan jenis gambar peta adalah sebagai berikut:

- 1) identifikasikan ruang lingkup organisasi yang akan dipetakan berdasarkan mandat dari visi, misi dan tujuan Pemerintah Kabupaten Batang;
- 2) analisis sasaran strategis dalam Renstra dan dijabarkan menjadi daftar kegiatan;
- 3) kategorikan kegiatan ke dalam rumpun kegiatan/proses kerja menjadi peta proses bisnis;
- 4) setiap kelompok peta proses diuraikan dalam peta subproses;

- 5) setiap peta subproses menjadi dasar untuk menyusun peta lintas fungsi (*cross functional*) yang menggambarkan rangkaian kerja suatu proses beserta unit organisasi;
- 6) untuk dapat membuat peta lintas fungsi yang jelas, maka diperlukan peta hubungan (*relationship map*) yang menggambarkan pelaku sesuai struktur organisasi untuk setiap subproses yang ada; dan
- 7) berdasarkan peta lintas fungsi (*cross-functional map*) SOP dapat dibuat dengan rincian siapa, melakukan apa, dengan cara bagaimana (metode), kriteria yang harus dipenuhi, dan mutu baku.

Penjelasan secara rinci penyusunan peta proses bisnis berdasarkan jenis gambar peta adalah sebagai berikut:

a. Peta Proses

1) Identifikasi peta proses:

- a) untuk identifikasi peta proses dapat dilakukan *brainstorming* dengan pimpinan. Proses pertama yang harus diidentifikasi adalah proses inti yang berhubungan langsung dengan usaha perangkat daerah dalam memenuhi permintaan pengguna atau berhubungan langsung dengan tugas pokok dan fungsi utama perangkat daerah;
 - b) sesudah identifikasi proses inti berikutnya adalah identifikasi proses pendukung yang terdiri dari pendukung utama yang mendukung langsung proses inti dan pendukung umum yang mendukung seluruh proses dalam perangkat daerah;
 - c) tahapan berikutnya adalah identifikasi proses-proses yang berhubungan dengan persyaratan standar yang diadopsi; dan
 - d) tahapan terakhir adalah memasukkan proses yang berhubungan dengan strategi Pemerintah Kabupaten Batang yang akan memicu seluruh operasional perangkat daerah dalam menjalankan misi dan visinya.
- 2) Identifikasi pemilik proses, pemilik proses yang dimaksud adalah perangkat daerah yang terlibat di dalamnya.
 - 3) Gambar peta proses dengan prinsip Supplier-Input-Process-Output- Customer (SiPoC).

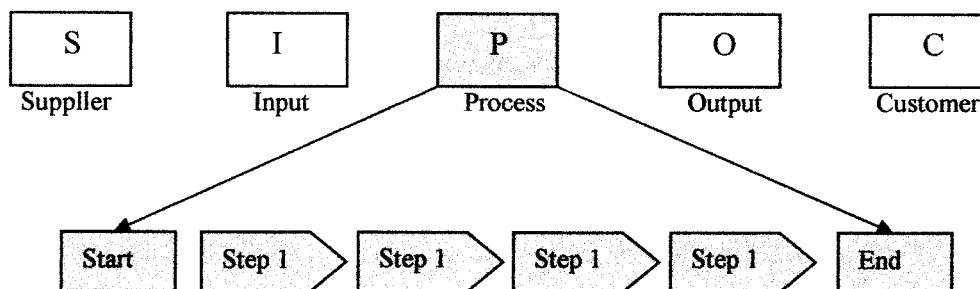

4) Finalisasi peta proses.

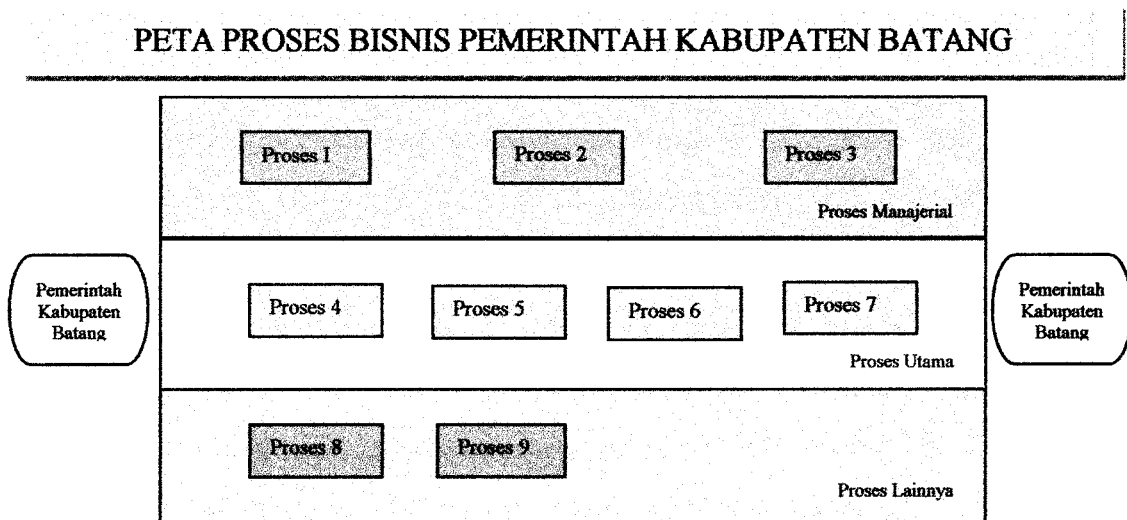

Gambar 5
Contoh Peta Proses Bisnis

b. Peta Sub-Proses

1) Identifikasi peta subproses:

- a) Untuk identifikasi peta subproses dapat dilakukan *brainstorming* dengan pimpinan-pimpinan. Proses pertama yang harus diidentifikasi adalah turunan atau proses lebih teknis dari proses inti kemudian proses pendukung, dan proses lainnya sesuai kebutuhan; dan
 - b) lakukan finalisasi untuk memastikan seluruh aktifitas pekerjaan yang dilakukan sudah tercantum dalam identifikasi sub *business process*, apabila ada pekerjaan yang dilakukan tetapi tidak tercantum maka revisi dan lengkapi subproses yang sudah dilakukan sebelumnya;
- 2) Identifikasi pemilik subproses, pemilik subproses yang dimaksud adalah perangkat daerah yang terlibat di dalamnya.
 - 3) Gambar peta subproses dengan prinsip *Supplier-Input-Process-Output-Customer* (SiPoC).

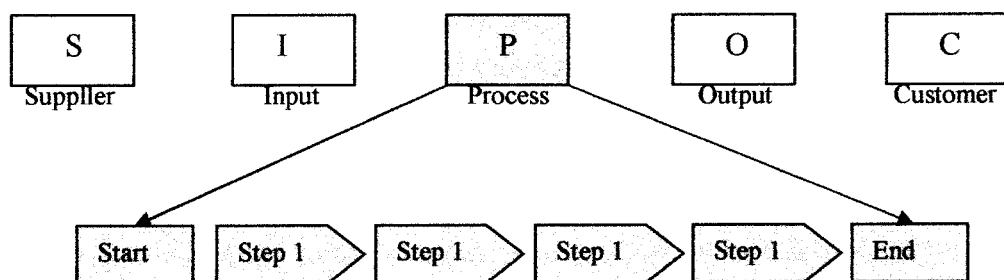

- 4) Finalisasi peta subproses dan hubungannya dengan proses-proses lainnya yang telah digambarkan dalam peta proses sebelumnya.

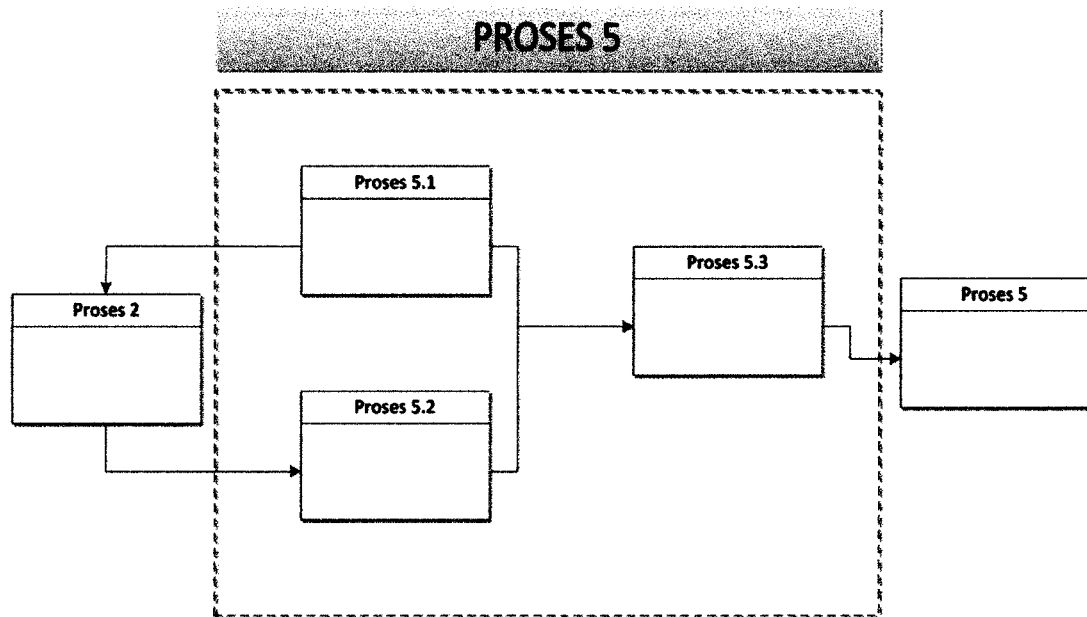

Gambar 6
Contoh Peta Subproses Bisnis

c. Peta Relasi

Peta relasi (*Relationship Map*) adalah peta yang menggambarkan dan menunjukkan siapa saja pihak-pihak yang terlibat dalam setiap proses yang tergambarkan pada peta proses bisnis. Peta relasi ini penting untuk dapat memahami peranan setiap pihak dalam mengerjakan suatu proses sehingga tercapai output yang ditentukan. Tahapan membuat peta relasi sebagai berikut :

- 1) berdasarkan peta proses yang didapatkan pada bagian awal maka untuk membuat peta relasi, dapat dibuat dengan memasukkan nama- nama perangkat daerah yang terlibat di dalam setiap proses dan subproses;
- 2) peta relasi dibuat dengan cara menuliskan setiap perangkat daerah yang terlibat dalam setiap proses pada peta bisnis proses;
- 3) pada tahap penyusunan peta hubungan dapat dimungkinkan memberikan masukan dan mengubah peta proses dan peta subproses yang telah dibuat sebelumnya; dan
- 4) melakukan finalisasi peta relasi yang menggambarkan satker-satker yang terlibat dalam setiap prosesnya.

PETA RELASI PEMERINTAH KABUPATEN BATANG

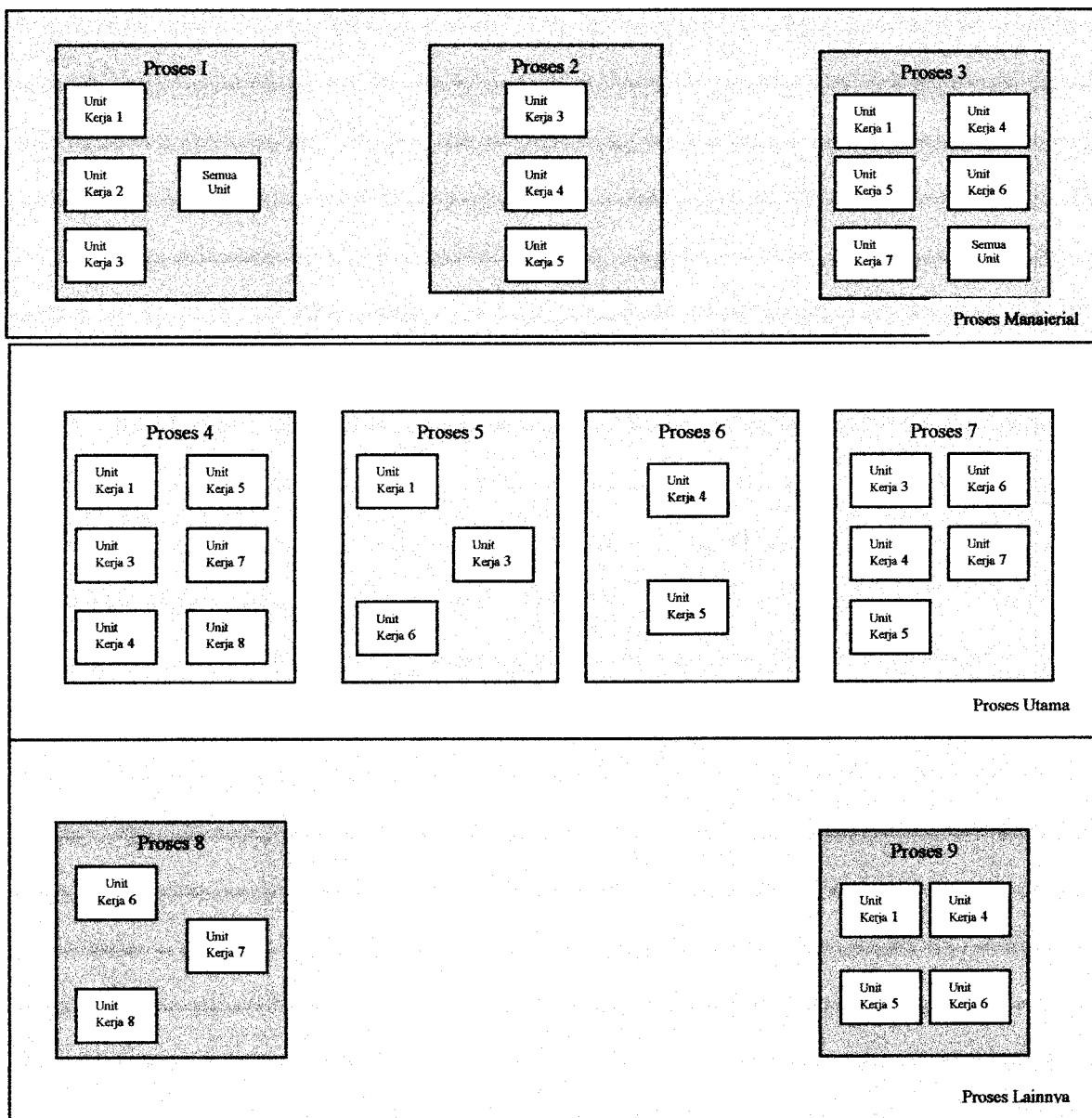

Gambar 7
Contoh Penggambaran Peta Relasi

d. Peta Lintas Fungsi.

Peta lintas fungsi (*Cross Functional Map*) adalah peta yang menggambarkan rangkaian kerja lintas unit/fungsi yang saling berhubungan dan membentuk suatu proses kerja. Berikut merupakan tahapan untuk membuat peta lintas fungsi:

- 1) gambarkan garis-garis horizontal yang membentuk suatu baris untuk menunjukkan fungsi-fungsi yang terlibat di dalam proses Baris ini juga dapat merepresentasikan *roles/peran*:

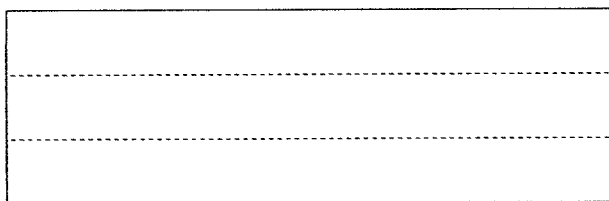

- 2) tuliskan nama unit organisasi yang terlibat, dimulai dengan pihak yang berinteraksi langsung (baik internal maupun eksternal) untuk posisi paling atas, dilanjutkan dengan unit organisasi lain yang memiliki hubungan paling dekat dengan pihak tersebut;

Setda	
Dinas A	
Unit Teknis	

- 3) identifikasi langkah kerja yang merupakan tanggung jawab dari masing-masing pihak dalam unit organisasi kemudian tuliskan pada peta nama proses/aktivitasnya dan pemilik prosesnya dengan mengacu pada peta hubungan (*Relationship Map*);

Setda	<input type="text"/> <input type="text"/>
Dinas A	<input type="text"/> <input type="text"/>
Unit Teknis	<input type="text"/> <input type="text"/>

- 4) lakukan identifikasi ulang terhadap langkah kerja yang tertuang dalam peta sampai proses telah digambarkan secara tepat dan disepakati oleh setiap satker terkait;

Setda	<input type="text"/> <input type="text"/>
Dinas A	<input type="text"/> <input type="text"/> <input type="text"/>
Unit Teknis	<input type="text"/>

- 5) beri keterangan bagi semua masukan dan keluaran untuk melengkapi peta;

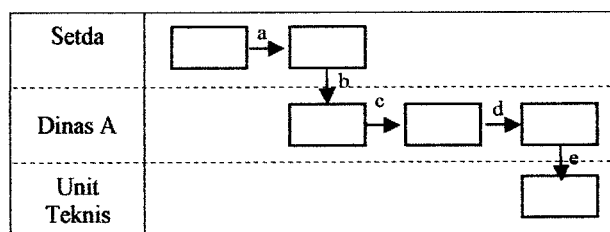

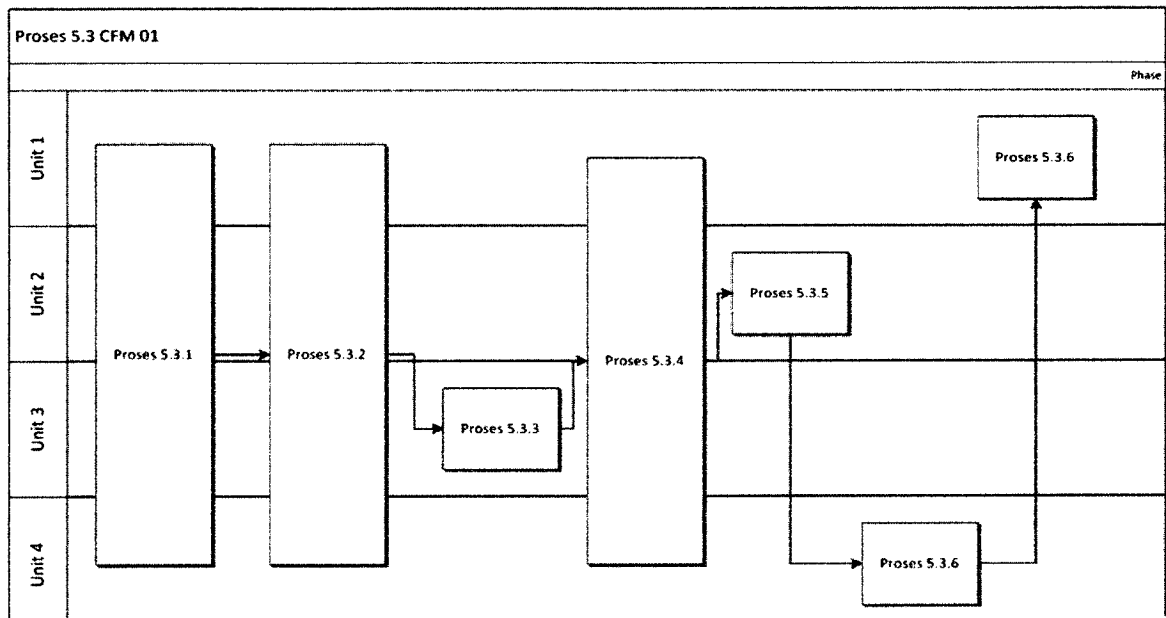

Gambar 8
Contoh Penggambaran Peta Lintas Fungsi

3. Tahap Penerapan/Implementasi

Penerapan Peta Proses Bisnis dikendalikan oleh Bagian Organisasi yang secara fungsional membidangi tatalaksana. Penerapan Peta Proses Bisnis meliputi:

- a. pengesahan Peta Proses Bisnis.
 - 1) peta proses bisnis yang dihasilkan perlu mendapatkan pengesahan sebelum diterbitkan; dan
 - 2) Bupati menetapkan Peta Proses Bisnis Pemerintah Kabupaten Batang.
- b. pendistribusian Peta proses Bisnis:
 - 1) pendistribusian peta proses bisnis dilakukan melalui *hard copy* dan *soft copy*; dan
 - 2) Sekretariat Daerah perlu menyimpan 1 (satu) set peta proses bisnis induk sebagai *master file* dari sistem ketatalaksanaan organisasi.
- c. penyimpanan, penempatan dan pemanfaatan Peta Proses Bisnis:
 - 1) perangkat daerah menempatkan peta proses bisnis pada area kerja yang mudah dilihat, dicari, dan dibaca oleh pengguna; dan
 - 2) bila terjadi perubahan peta proses bisnis, Sekretariat Daerah wajib menarik peta proses bisnis yang tidak berlaku dan mengupdate dengan dokumen yang terbaru.
- d. perubahan Peta Proses Bisnis.
 - 1) perubahan peta proses bisnis dapat dilakukan karena terjadinya perubahan arah strategis Pemerintah Kabupaten Batang (Visi, Misi dan Strategi) yang berdampak pada atau mengakibatkan perubahan tugas dan fungsi serta keluaran perangkat daerah di lingkungan Pemerintah Kabupaten Batang;
 - 2) adanya kebutuhan atau dorongan baik internal maupun dari masyarakat untuk memperbaiki kinerja pelayanan publik;
 - 3) hasil monitoring dan evaluasi pelaksanaan proses bisnis;
 - 4) adanya usulan atau inisiatif perubahan yang datang dari perangkat daerah; dan
 - 5) adanya umpan balik dari hasil evaluasi atas implementasi peta proses bisnis.

4. Tahap Pemantauan dan Evaluasi.

Dokumen Peta Proses Bisnis merupakan Peta Proses Bisnis dinamis yang perlu dievaluasi dan dipantau relevansi dan efektivitasnya. Pemantauan dan evaluasi peta proses bisnis dilaksanakan oleh Bagian Organisasi paling sedikit satu tahun sekali.

Evaluasi atas Peta Proses Bisnis yang telah diimplementasikan menjadi dasar perbaikan dan peningkatan Peta Proses Bisnis Pemerintah Kabupaten Batang dan dilakukan untuk memastikan implementasi dari proses bisnis yang ada telah mampu memicu kinerja yang diharapkan.

Hasil evaluasi atas Peta Proses Bisnis Pemerintah Kabupaten Batang wajib dilaporkan kepada Kementerian Pendayagunaan Aparatur Negara dan Reformasi Birokrasi.

BUPATI BATANG,

ttd

WIHAJI